



# KELSEY, KEPLER & JULES VERNE 2022



# PIONIER UND TRENDSETTER

Es ist die Tradition, die den Unterschied macht. Seit mehr als sechs Jahrzehnten baut Westfalia Kastenwagen von VW aus. Nicht ohne Grund war das erste Reisemobil, das jemals im ostwestfälischen Wiedenbrück vom Band lief, ein VW T1. Und in diesen sechs Jahrzehnten sind immer wieder Reisemobile entstanden, die Maßstäbe gesetzt haben. Innovationen, die die Richtung vorgaben, Produkte, die sowohl von Funktionalität als auch Qualität einzigartig waren.

Nicht ohne Grund zählen die Westfalia-Modelle auf T1, T2, T3 oder T4 heute zu den beliebtesten und gesuchtesten Gebrauchtfahrzeugen, mit Preisen, die insbesondere im T1 und T2 Bereich weit über den damaligen Verkaufspreisen liegen.

In dieser Tradition befinden sich dementsprechend auch die Kepler Modelle, egal ob ONE, SIX oder der brandneue FIVE.

Über 65 Jahre Westfalia  
Qualität





#### «Camping Box»:

„Camping Box“ wurde die Sonderausstattung getauft, die bei Westfalia in Wiedenbrück auf Wunsch eines in Deutschland stationierten britischen Offiziers kreiert worden war. Seine Bestellung war einfach: Ein VW Transporter mit Wohneinrichtung. Sie sollte ordentlich im Fahrzeug verbaut und gleichermaßen als Schlaf-, Wohn- und Arbeitsraum geeignet sein.



#### Markteinführung der Modelle Jules Verne und Kepler.

Westfalia setzt seine konsequente Entwicklung fort und bringt Kleintransporter mit Küche, Wohnzimmer, Bad und Toilette auf den Markt! Der Erfolg stellt sich sofort ein und wird zur raschen Entwicklung neuer Modelle in diesen Baureihen führen.



#### Der Beginn der Westfalia Historie.

Johann Bernhard Knöbel eröffnete am 1. Oktober 1844 eine Schmiede und legte damit den Grundstein für eine langwährende Geschichte. Ursprünglich baute er schwere Pferdewagen, welche die Ware vom neu gebauten Bahnhof verteilten.



#### Westfalia SO 34.

1962 wird erstmals ein Wohnmobil mit Möbelflächen aus hellem Kunststoff gefertigt, der Name des auf einem VW-Bus basierten Gefährtes: Westfalia SO 34. In großen Stückzahlen geht die Einrichtung Westfalia SO 34 über den großen Teich, die erste Campingeinrichtung, die statt einer Holz furnier-Oberfläche mit einer Kunststoff-Oberfläche in weiß und grau ausgeliefert wird.



#### 175 Jahre Westfalia.

Im Laufe der Jahre hat die Marke die Welt des Campings revolutioniert. Sein Vertriebsnetz und seine Produktpalette sind weiter gewachsen. Heute umfasst das Westfalia-Sortiment mehr als 20 verschiedene Modelle und fast 100 Händler in ganz Europa.

# KEPLER FIVE

Mit einem kompakten Reisemobil zu starten, ist ein Erlebnis, das man als Paar, mit der Familie oder mit Freunden erfahren kann. Und das unabhängig vom Alter: Abenteuer und Freiheit kennen keine Grenzen.

Flexibilität ist Trumpf – unter der Woche ein Minivan und am Wochenende ein Freizeitfahrzeug für spontane Ausflüge – der Kepler FIVE lässt sich dank seiner Länge von 4,90 m optimal als Alltagsfahrzeug nutzen. Die große Sitzbank im Wohnbereich bietet drei Gurtplätze, eine echte Besonderheit in dieser Klasse.

Und sein Stauraumangebot ist so großzügig, dass sowohl der Wocheneinkauf als auch das Equipment für die Surftour bequem ihren aufgeräumten Platz finden, überzeugen Sie sich selbst.

Perfekt für Ihre Familien-  
ferien



**Doppelbett** Das Doppelbett im Aufstelldach des Kepler Five ist komfortabel und geräumig. Es hat eine Liegefläche von 1,90 x 1,20 m und ist leicht zugänglich.



**Küche** Die Küchenzeile ist mit einer Edelstahlspüle, einem großen Kühlschrank und einem Zwei-Flamm-Kocher ausgestattet und so angeordnet, dass Sie von innen und außen darauf zugreifen können!

**Wohnbereich** Mit nur wenigen Handgriffen verwandelt sich die 3-er Sitzbank in ein Bett mit einer Fläche von 1,87 x 1,10 m!



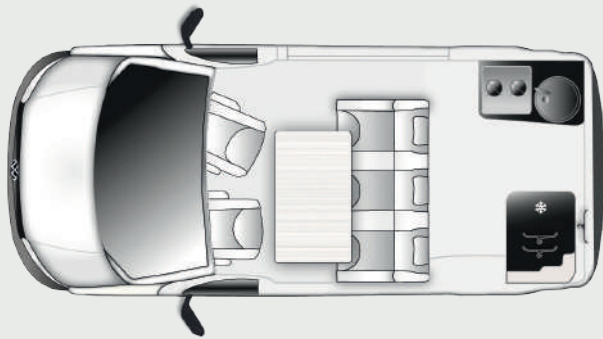

Grundriss Tag

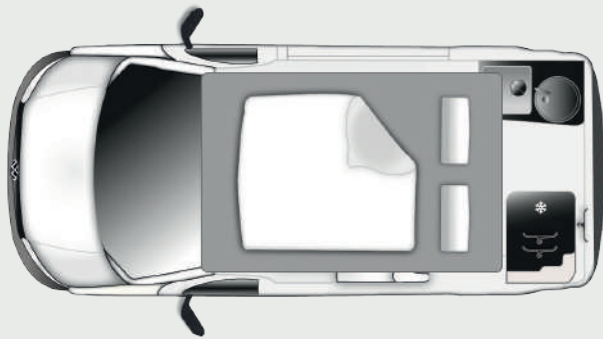

Grundriss Nacht

## Merkmale Kepler Five

- + Ultra-kompakter Kombivan (kurze Version 4,90 m)
- + 5 Gurt-Sitzplätze
- + Ambitionierte Camping-Ausstattung (Küche, Außendusche, 64L Frischwassertank)
- + Komfortable und funktionale 3-er Sitzbank im Wohnbereich



1 Eine mobile Toilette oder eine Aufbewahrungsbox sind ebenfalls als Option erhältlich.



2 Beeindruckendes Stauraumangebot, etwa dank des großen, tiefen Schanks zur einfachen Aufbewahrung von Kleidung und anderen Reiseutensilien.



# ZEIT ZU GENIESSEN!

Verbringen Sie die Zeit mit Ihren Lieben, organisieren Sie ein Picknick, betrachten Sie einen Abend den Vollmond und die Sterne, schauen Sie sich Ihren Lieblingsfilm an, mit anderen Worten, genießen Sie einfach, was das Leben lebenswert macht. Übrigens, das ist auch das Konzept, das hinter der Philosophie unserer kompakten Reisemobile steht.

Mit dem Kepler FIVE genießen Sie Ihre Unabhängigkeit und Sie reisen in Ihrem eigenen Tempo, ausgestattet mit dem, was Sie wirklich brauchen.

Mit seinem einzigartigen Layout bietet der Kepler FIVE viel Bewegungsfreiheit im Mobil. Sein modernes Design und der helle, lichtdurchflutete Raumeindruck vermitteln bereits auf den ersten Blick ein Gefühl von Harmonie und Wohlbefinden. Die hochwertigen Möbel aus unserer hauseigenen Schreinerei unterstützen noch zusätzlich den hochwertigen Charakter, der Ihr Westfalia Mobil prägt.



*Eine weitere Besonderheit: Das klappbare Bett des Kepler Five bietet auf beiden Seiten der Liegefläche Platz und damit maximalen Komfort in der Nacht.*

# KEPLER SIX

Samstagnachmittag, halb fünf. Sie sind gerade mit ihren Freunden am Strand angekommen. Die Anreise war komfortabel, der Stauraum so großzügig bemessen, dass es auch für vier ausgewachsene Kerle genügend Platz für die Surf-Utensilien gab. Das Meer hat eine perfekte Welle. Schnell noch umziehen, dann geht es aufs Brett. Jetzt müssen sie nur noch entscheiden, wer nach dem ausgiebigen Windsurfen den Grill anwirft und das Lagerfeuer anzündet. So haben Sie es sich immer vorgestellt, ein Wochenende am Meer, ohne Hotelsuche und lange Wege. Mit Ihrem Kepler Six als Basislager. Viel Spaß dabei.

Perfekt für Ihre Abenteuer



Multifunktionales Layout

Einzelne Sitze, bis zu sechs Sitzplätze

Kompakte Länge von 5,30 Metern





# FLEXIBILITÄT NEU ERLEBEN!

Freiheit und Unabhängigkeit ist das, was wir suchen. Frei zu sein, zu bestimmen, wohin unser Weg uns führt. Anhalten oder weiterfahren, wie wir es wünschen. Das macht schließlich den Reiz des Reisens aus. Mit dem Kepler SIX von Westfalia wählen Sie ein Reisemobil, das diese Anforderungen perfekt erfüllt. Der VW T6.1 mit langem Radstand bildet die Basis. Seine Fahreigenschaften ähneln denen einer Limousine – ein leistungsstarker Turbodieselmotor kombiniert mit einer besonders komfortablen Federung sorgen dafür, dass Sie bequem und entspannt reisen können.

Das Westfalia-Konzept mit Aufstelldach, Küche, Schlaf- und Stauraum macht den Kepler SIX nicht nur zu einem multifunktionalen Freizeitfahrzeug, sondern auch zu einem wertvollen Begleiter für den Alltag, auf den Sie bald nicht mehr verzichten wollen.



Die Option „Porta Potti“ ist jetzt verfügbar. Sie ermöglicht es Ihnen, einen diskreten Toilettenbereich zu haben. Versteckt wird die Toilette unter einem Deckel, der mit Unterteil auch als Sitz benutzt werden kann.



## Flexibilität und Modularität

Einzelsitze ermöglichen ein flexibles und modulares Stauraumlayout, ob für Bikes oder Kite-Boards beispielsweise.



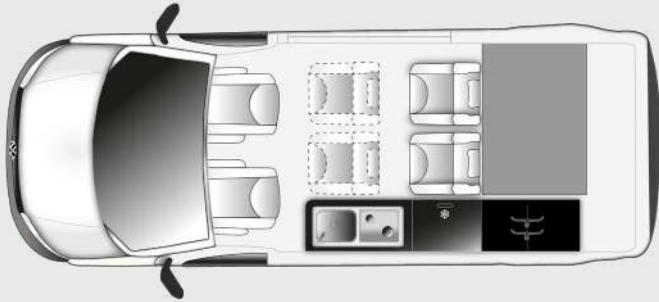

Grundriss Tag

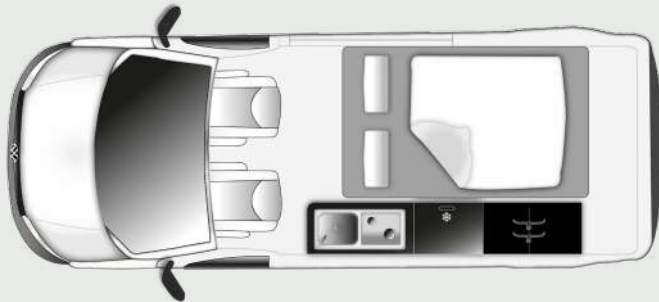

Grundriss Nacht

### Merkmale Kepler Six

- + Flexibel und modular aufgebaut
- + Bis zu sechs Gurt-Sitzplätze
- + Multifunktionale Möbel
- + Vollständig ausgestattet



### Praktisch!

Der Küchenblock überzeugt durch seine durchdachte Funktionalität. Stauraumlösungen sind ebenso integriert wie ein 2-Flamm-Kocher und ein Kühlschrank.

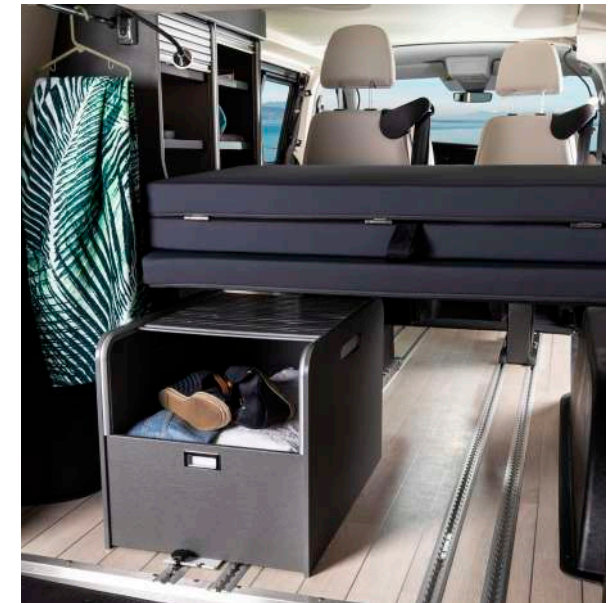

### Viel Raum

Die Grundrisse unserer Modelle wurden so konzipiert, dass sie Ihnen maximalen Stauraum bieten.



Konfiguration ohne Sitz und mit umgeklapptem Bett.



# INNOVATIV UND AKTIV!

Unternehmungslustig und aktiv sollten Sie schon sein, wenn Sie sich für einen Kepler SIX von Westfalia entscheiden. Es wäre ja auch zu schade, wenn Sie die zahlreichen Möglichkeiten, die Ihnen der Kepler SIX bietet, nicht nutzen.

Der Küchenblock etwa, an dem im Handumdrehen ein leckeres Menü gezaubert ist. Oder das speziell von Westfalia entwickelte Bettkonzept, das durch Konstruktion und Materialauswahl einen besonders hohen Schlafkomfort bietet.

Oder das innovative Raumkonzept, das Ihnen, sowohl was Wohn- als auch Stauraum angeht, nahezu unbegrenzt viele Variationsmöglichkeiten einräumt. Ob Sie mit fünf Freunden in bequemen Cockpitsesseln zum nächsten Auswärtsspiel Ihres Lieblingsclubs fahren oder am Wochenende an einem Mountainbike-Cup teilnehmen. Der Kepler SIX bietet Ihnen immer den Raum, den Sie für Ihre eigenen Wünsche und Vorstellungen brauchen.



*Mit wenigen Handgriffen können Sie Ihr Bett im Kepler Six installieren. Einmal zusammengeklappt, kann das Bett dank mehrerer Rasten auch vor oder zurück geschoben werden.*

# KEPLER ONE

Es ist Morgen, der Tag hat gerade erst begonnen. Die ersten Sonnenstrahlen scheinen durch das Fenster Ihres Kepler ONE. Sie bereiten Ihren Kaffee in der Küche zu, bevor Sie sich draußen niederlassen, um mit frischen Brötchen zu frühstücken.

Mit dem Kepler ONE ist es ein Kinderspiel, perfekt in den Tag zu starten. Sie sind erholt von der Nacht in den komfortablen Betten, sie sind durch Badezimmer mit Dusche und Toilette perfekt erfrischt, und die Vorbereitung des Frühstücks war in der großzügigen Kepler ONE Küche im Handumdrehen gemacht. Maximaler Komfort für Ihre schönsten Ferien! Viel Spaß mit Ihrem Kepler ONE!

Perfekt für Ihre  
Familienferien



**Doppelbett** Das Doppelbett im Aufstelldach des Kepler One ist komfortabel und großzügig. Die Liegefläche beträgt 1,90 x 1,20 m. Baut man die Sitzgruppe mit wenigen Handgriffen um, entsteht ebenfalls ein Doppelbett.

1

2

**Küche** Der Kepler One hat auch eine separate Küche. Neben einem Zwei-Flamm-Kocher, einer Spüle und einer robusten Arbeitsplatte finden Sie hier viele Schubladen für Ihr Küchenzubehör.

**Lounge** Der Kepler One verfügt im Wohnraum über eine großzügige Lounge Sitzgruppe. Mit wenigen Handgriffen sind Fahrer- und Beifahrersitz gedreht und ebenfalls in die Sitzgruppe integriert.





*Komfort* Mit seinem langen Radstand, profitiert der Kepler One von einer sehr großen L-Lounge, diese kann auch als zweites Bett genutzt werden.





# WILLKOMMEN IN DER FAMILIE!

Westfalia - dieser Name steht wie kaum ein anderer für Reisemobile, die Innovation und Funktion, handwerkliche Perfektion und kompromisslose Alltagstauglichkeit miteinander verbinden. Das gilt für die Zeit vor mehr als 65 Jahren, als das erste Westfalia Mobil gefertigt wurde, ebenso wie heute. Und die Jules Verne und Kepler Modelle sind dafür ein überzeugender Beweis. Bereits auf den ersten Blick begeistern die Mobile, wenn Sie den Wohnraum betreten. Helle, wohnliche Farben, die durch ihre starken Kontrastierungen Exklusivität und ein Wohnambiente vermitteln, das in dieser Klasse Maßstäbe setzt.

Wir haben uns beim Kepler One, der auf Basis des Volkswagen Transporter der Generation 6.1 ausgebaut wird, bewusst für den langen Radstand entschieden. Der Raumgewinn gegenüber dem kurzen Radstand kommt fast vollumfänglich der großen Sitzgruppe im Wohnbereich zu Gute, die dadurch einen Lounge Charakter erhält. Großzügige Fensterflächen und ein ausgeklügeltes Lichtsystem sorgen darüber hinaus für eine freundliche, helle und wohnliche Stimmung. Aber am Besten überzeugen Sie sich selbst.



1 Diskret und praktisch. Nach dem Gebrauch kann der abnehmbare Tisch problemlos in der Seitentür untergebracht werden.



2 Wussten Sie das schon? Unsere Duschwanne wird in unseren Werkstätten aus Polyester (nicht aus Plastik) hergestellt.

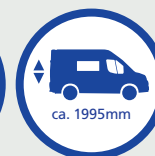
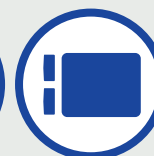

# KELSEY

Unverhofft kommt oft: Dieses Gefühl begegnen Sie bestimmt hier im Campervan KELSEY der der Grundriss vom beliebten Kepler One übernimmt.

In ein paar Worten: Eine Küche mit Vollausrüstung, eine große L-Lounge, eine Warmwasser-Dusche und eine fest installierte Toilette.

Kesley überzeugt mit modernen Möbeln und wärmer Farbstimmung - das ist Liebe auf dem ersten Blick!

Perfekt für den Urlaub  
und das tägliche Leben



Doppelschiebetür

Küche mit Vollausrüstung

Kompakter 5,34 m Kombi-van





Die serienmäßige Doppelschiebetür ist auch im Alltag sehr praktisch und bringt noch mehr Helligkeit.



## VOLL AUSGESTATTET

Als Wohnmobil im Pkw-Stil fällt der Kelsey auf, besonders durch sein Ford-Chassis und seine umfangreiche Ausstattung, sowohl im Fahrerhaus als auch im Wohnbereich.

Die serienmäßig vorhandenen LED Fahrlichter sowie die Nebelscheinwerfer bringen Sie sicher an Ihr nächstes Ziel.

In der Küchenzeile sind der Kompressorkühlschrank, die Diesel-Heizung und der Warmwasser-Boiler integriert.

Kelsey besticht mit seinem modernen und hellen Design und löst ein unvergleichliches Gefühl des Wohlfühlens aus. Vier Sitzplätze bieten komfortables Reisen mit der ganzen Familie, Freunden oder auch alleine.

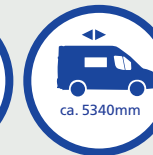

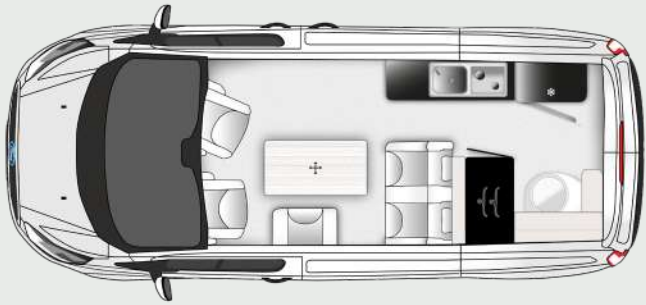

Grundriss Tag

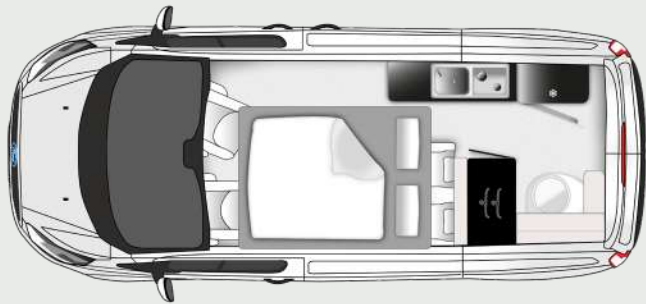

Grundriss Nacht



Sein einzigartiges Layout bietet Platz, und die Möglichkeit von oben nach hinten des Fahrzeugs zu gehen. Außerdem ermöglicht das große Stauvolumen ein angenehmes Gefühl beim Kochen.



Die Dusche und die festen Toiletten bieten auch einen unbestreitbaren Komfort.

## Merkmale Kelsey

- + Kompakter Kombivan (5,34 m)
- + Komfortable und funktionale
- + eigener Nassbereich mit Dusche und WC
- + Doppelschiebetür



# TRAUMHAFT

Nach einem abwechslungsreichen Tag geschafft, aber glücklich, in die komfortablen Betten fallen – kein Problem, im Schlafraum des Kelsey finden Sie Ihren erholsamen Schlaf. Insbesondere das Raumkonzept des Kelsey ist ein Beleg dafür, warum wir bei den Grundrissen von durchdachten Lösungen sprechen. Denn im Aufstelldach des Kelseys befindet sich ein Doppelbett, das mit seinen Abmessungen richtungsweisend für diese Klasse sind. So bietet das Doppelbett im Kelsey eine Liegefläche von 1,90 x 1,20 m. Als Lattenrost fungiert eine Froliunterfederung. Dies macht das Schlafen noch komfortabler.

Selbstverständlich lässt sich die untere Sitzgruppe ebenfalls noch zu einem Doppelbett umbauen, womit Sie bis zu vier Schlafplätze haben. Damit Sie erholt und gut ausgeruht Ihre Reise fortsetzen können.



*Die « Schwanenhals » Lichter ermöglichen Ihnen eine Lesezeit vor dem Schlafen !*

# JULES VERNE

Sie haben es sicher bereits bemerkt: Der Jules Verne ist ein einzigartiges Modell, das sich vor allem durch sein exklusives automotives Design auszeichnet. Kein Zweifel: Ob in der Version Elegance oder Avantgarde, der Jules Verne ist ein echter Blickfang.

Aber auch das Innendesign ist exklusiv. Der Wohnbereich ist um eine L-förmige Sitzbank herum strukturiert, was in der Klasse der Kastenwagen mit Aufstelldach äußerst selten ist.

Die Küchenzeile der Spitzenklasse bietet maximalen Komfort mit einem Zwei-Flamm-Kocher, einer Spüle und einem großen 51-Liter-Kühlschrank.

Perfekt für Ihre nächste Stadtrundfahrt mit seiner kompakten Länge (5,14 m)



Seperates Badezimmer

Komfortabler Wohnbereich

Kompakte Länge von 5,14 Metern



Der Innenraum in der Version Elegance mit Chrompaket.

## GEBEN SIE IHRER FREIZEIT MEHR RAUM!

Ein Raumeindruck, den wir im gleichen Umfang auch beim Jules Verne, ausgebaut auf dem Mercedes Vito, erzielen.

Was für den Kepler One gilt, trifft natürlich auch in vollem Umfang für den Jules Verne zu – verwandtes Reisemobilkonzept, unterschiedliche Basisfahrzeuge. So dient beim Jules Verne ein Mercedes Vito als Grundlage für den innovativen Fahrzeugausbau. Kompakt, tiefgaragentauglich, agil – die Attribute, die für den jüngsten Transporter aus dem Hause Mercedes sprechen, ließen sich beliebig fortsetzen.

Der Westfalia Ausbau setzt auch beim Jules Verne auf eine große und gemütliche Seitendinette, die sich mit wenigen Handgriffen zu einem Doppelbett umbauen lässt. Ein weiteres, großes Doppelbett mit Maßen von 1,90 x 1,17 m befindet sich im Aufstelldach.

In den Wohnraum lassen sich natürlich auch Fahrer- und Beifahrersitz zu einer großen und gemütlichen Sitzgruppe integrieren.

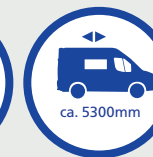
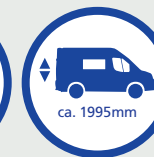

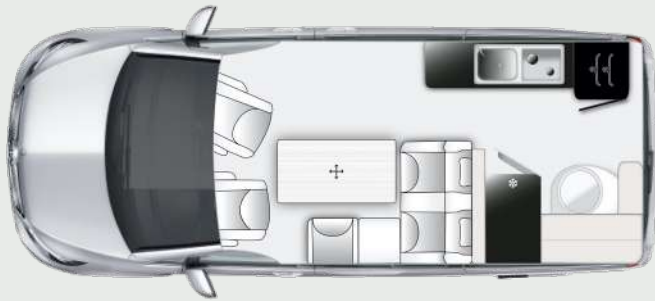

Grundriss Tag

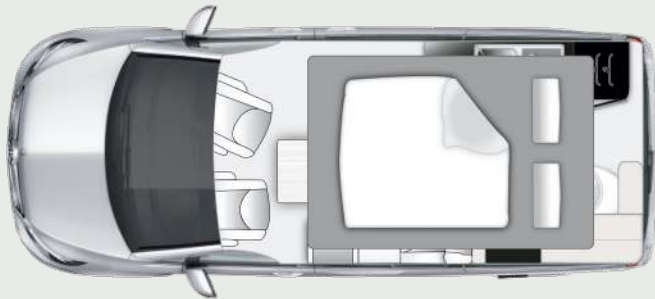

Grundriss Nacht

### Merkmale Jules Verne

- + kompakt: Parkhausgeeignet (<2 m Höhe), Länge 5,14 m
- + komfortable, große L-Sitzgruppe
- + eigener Nassbereich mit Dusche und WC
- + Perfekt nutzbare Funktionsbereiche auch bei umgebauter Sitzgruppe



### Schlafmöglichkeiten für bis zu 4 Personen

Dank der beiden Matratzen, die im Schrank hinter der Bank aufbewahrt werden, kann der Lounge-Bereich auch in einen zusätzlichen Schlafbereich verwandelt werden, was eine intelligente und effektive Raumnutzung ermöglicht.



### Komfort & Technologie

Der Jules Verne verfügt über 6 USB-Ports sowie eine 12V- und eine 230V-Steckdose.

*L-Lounge* Der beste Komfort zum Ausruhen.  
Der abnehmbare Tisch bietet zusätzlich mehr Platz.



Jules Verne Avantgarde

# CHASSIS VOLKSWAGEN

Wie Sie wissen, begann die Geschichte von Westfalia im Jahr 1844, und der erste Westfalia, der jemals ausgebaut wurde war ein Volkswagen Bulli. Mit diesem Modell begann die Ära der Kastenwagenausbauten, Westfalia ist also der Erfinder dieser Klasse. Heute setzen wir diese Zusammenarbeit mit unseren Kepler-Modellen fort, die alle auf Basis des Transporter T6.1 ausgebaut werden.

Der Transporter von Volkswagen ist seit jeher für seinen ausgezeichneten Fahrkomfort bekannt. Das DSG Getriebe gilt dank seiner schnellen Schaltvorgänge als eines der besten auf dem Markt.



Version	Motorisierung	Antrieb
Kepler - VW T6.1	90 PS, 66 kw, 220 nm	Frontantrieb
Kepler - VW T6.1	150 PS, 110 kw, 340 nm (Automatik Getriebe)	Frontantrieb
Kepler - VW T6.1	204 PS, 198 kw, 450 nm (Automatik Getriebe)	Frontantrieb

Daten von Volkswagen. Änderungen und Irrtümer vorbehalten.





# CHASSIS MERCEDES



Wenn eine Marke den Begriff Premium Marke verdient, dann ist es Mercedes. Steht dieser Name doch als Synonym für technische Innovation, Premium-Qualität, Know-How und Eleganz. Unsere Partnerschaft mit Mercedes reicht bis in die 1980er Jahre zurück und wurde mit der Einführung der Jules-Verne- Modelle intensiviert.

Basis des Jules Verne ist der Mercedes Vito, ein Klassiker in der Kategorie der leichten Nutzfahrzeuge. Der Vito ist nicht nur ein langlebiges und ausgereiftes Fahrzeug, es zeigt auch, dass Eleganz und Funktion keinen Widerspruch darstellen.



1 In der Avantgarde-Version ist der Jules Verne mit 17" Premium-Felgen ausgestattet.



2 Optionaler Allradantrieb möglich!

Version	Motorisierung	Antrieb
Jules Verne - MB Vito Euro 6d	136 PS, 100 kw, 330 nm, Automatik Getriebe	Heckantrieb
Jules Verne - MB Vito Euro 6d	163 PS, 120 kw, 380 nm, Automatik Getriebe	Heckantrieb
Jules Verne - MB Vito Euro 6d	190 PS, 140 kw, 440 nm, Automatik Getriebe	Heckantrieb

Daten von Mercedes. Änderungen und Irrtümer vorbehalten.

# CHASSIS FORD

Das Ford-Chassis erfreut sich großer Beliebtheit und ist bekannt für seinen Komfort und die serienmäßige Vollausrüstung.

Auch mit vielen Optionen wie Xenon-Frontscheinwerfern oder Rückfahrkamera, können Sie mit dem Kelsey große Abenteuer in völliger Gelassenheit genießen.

Version	Motorisierung	Antrieb
Ford Transit Custom	2.0 EcoBlue, 130 PS, 96 kw, 360 nm	Frontantrieb
Ford Transit Custom	2.0 EcoBlue, 170 PS, 125 kw, 390 nm	Frontantrieb

Daten von Ford. Änderungen und Irrtümer vorbehalten.



# FARBEN

## Innenausstattung



Stoff „Arizona“



Stoff 2-farbig „Montana“  
(optional)

## Kepler Karosseriefarben\* (Volkswagen)

### Unilackierung



Candy-Weiß

### Metalllackierung\*\* (optional)



Beige Mojave



Indium-Grau

### Zweifarb-Lackierung\*\*\*



Zweifarbig Grau und Fortana  
Rot

### Zweifarb-Lackierung\*\*\*



Zweifarbig Candy-Weiß und  
Lorbeer Grün

## Jules Verne Karosseriefarben\* (Mercedes)

### Unilackierung

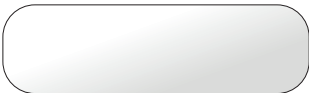

Arktik-Weiß

### Metalllackierung\*\* (optional)



Silbergrau Adamantin



Blau Cavansite



Sélénite Grau  
(bald verfügbar in der Version „Avantgarde“)

## Kelsey Karosseriefarben\* (Ford)

### Unilackierung

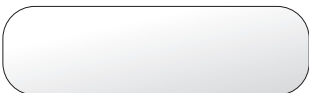

Eis weiss

### (optional)



Moondust Grau

### (optional)



Azure Blau

\* Bei Fahrzeugbestellung bitte Farbverfügbarkeit prüfen.

\*\* Metalllackierungen sind Sonderausstattung. Stand bei Redaktionsschluss. Die abgebildeten Farbtöne können drucktechnisch bedingt vom Originalton abweichen.

\*\*\* Variable Verfügbarkeit

# KEPLER FIVE

<b>Fahrzeugbasis</b>	Volkswagen Transporter T6.1
<b>Diesel-Motor</b>	2,0 l TDI 66 kw / 90 PS
<b>Getriebe</b>	Manuelles Schaltgetriebe - 5 Gang Option: Automatikgetriebe DSG7 (Motorisierung 150 PS)
<b>Antrieb</b>	Vorderradantrieb
<b>Länge / Breite / Höhe</b>	4900 mm x 2297 mm (inkl. Außenspiegel) x 1995 mm
<b>Masse fahrbereit (VO (EU) 1230/2012)*</b>	2465 kg (Schätzung basierend auf 90 PS - Manuelles Schaltgetriebe)
<b>Zulässiges Gesamtgewicht</b>	3000 kg
<b>Zuladung**</b>	235 kg (Schätzung basierend auf 90 PS - Manuelles Schaltgetriebe und 5 Personen)
<b>Schlaf- / Sitzplätze</b>	4 / 5
<b>Frisch- und Abwassertank</b>	64 l / 36 l

Diese Daten sind indikativ, nicht vertraglich bindend und können je nach Version variieren.

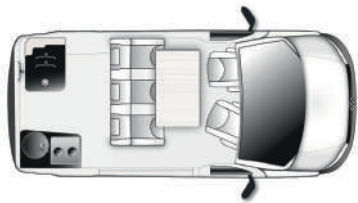

Tag

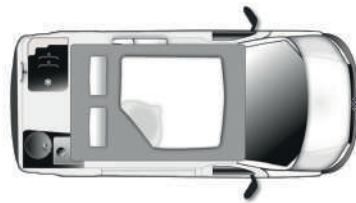

Nacht

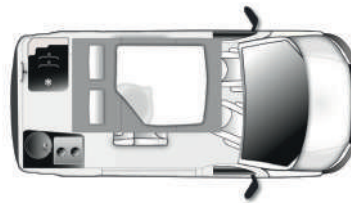

Nacht

\* Masse in fahrbereitem Zustand beinhaltet Fahrer (75 kg), Kraftstofftankfüllung (90%), Frischwassertankfüllung (100%), Gasvorrat mit Flasche sowie Werkzeug, Adapterkabel und Verlängerungskabel.

\*\* Zuladung: Differenz zwischen technisch zulässigem Gesamtgewicht und Masse im fahrbereiten Zustand.

## Abmessungen

### Maßangaben:

#### Kepler Five

<b>A:</b> Radstand	3,000 mm
<b>B:</b> Länge	4,904 mm
<b>C:</b> Breite	2,297 mm
<b>D:</b> Höhe	1,995 mm

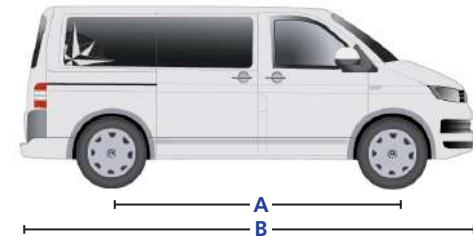

# KEPLER SIX & KEPLER ONE

	Kepler Six	Kepler One
<b>Fahrzeugbasis</b>	Volkswagen Transporter T6.1	Volkswagen Transporter T6.1
<b>Diesel-Motor</b>	2,0 l TDI 66 kw / 90 PS	2,0 l TDI 66 kw / 90 PS
<b>Getriebe</b>	5-Gang Schaltgetriebe	5-Gang Schaltgetriebe
<b>Antrieb</b>	Option: Automatikgetriebe DSG7 (Motorisierung 150 PS) Vorderradantrieb	Option: Automatikgetriebe DSG7 (Motorisierung 150 PS) Vorderradantrieb
<b>Länge / Breite / Höhe</b>	5300 mm x 2297 mm (inkl. Außenspiegel) x 1995 mm	5300 mm x 2297 mm (inkl. Außenspiegel) x 1995 mm
<b>Masse fahrbereit (VO (EU) 1230/2012)*</b>	2509 kg (Schätzung basierend auf 90 PS - Manuelles Schaltgetriebe)	2543 kg (Schätzung basierend auf 90 PS - Manuelles Schaltgetriebe)
<b>Zulässiges Gesamtgewicht</b>	3000 kg (3,2 T optional für 6 zulässige Plätze auf 4 Motion)	3000 kg
<b>Zuladung**</b>	113 kg (Schätzung basierend auf 90 PS - Manuelles Schaltgetriebe und 6 Personen)	233 kg (Schätzung basierend auf 90 PS - Manuelles Schaltgetriebe und 4 Personen)
<b>Schlaf- / Sitzplätze</b>	4 / 6**	4 / 4
<b>Frisch- und Abwassertank</b>	40 l / 30 l	50 l / 36 l

## Abmessungen

### Maßangaben:

#### Kepler Six & Kepler One

<b>A:</b> Radstand	3,400 mm
<b>B:</b> Länge	5,300 mm
<b>C:</b> Breite	2,297 mm
<b>D:</b> Höhe	1,995 mm

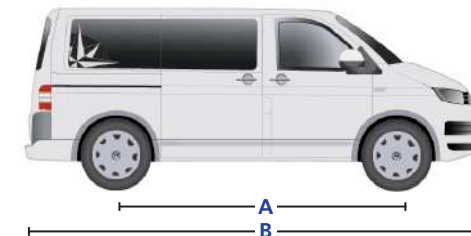

Diese Daten sind indikativ, nicht vertraglich bindend und können je nach Version variieren.

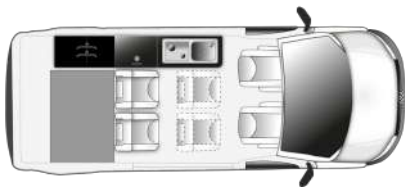

Kepler Six - Tag

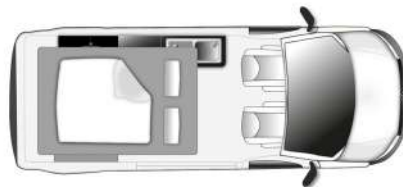

Kepler Six - Nacht

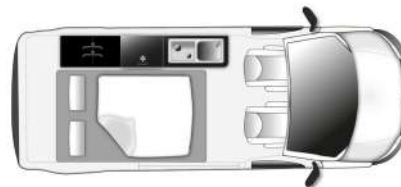

Kepler Six - Nacht

\* Masse in fahrbereitem Zustand beinhaltet Fahrer (75 kg), Kraftstofftankfüllung (90%), Frischwassertankfüllung (100%), Gasvorrat mit Flasche sowie Werkzeug, Adapterkabel und Verlängerungskabel.

\*\* Serienmäßig werden 4 Sitze geliefert. Der 5. oder 6. Platz sind zusätzliche Optionen.

\*\*\* Zuladung: Differenz zwischen technisch zulässigem Gesamtgewicht und Masse im fahrbereiten Zustand.

# KELSEY

<b>Fahrzeugbasis</b>	Ford Transit Custom
<b>Diesel-Motor</b>	2.0 EcoBlue / 96 kw / 130 PS
<b>Getriebe</b>	Manuelles Schaltgetriebe - 6 Gang Option: Automatikgetriebe
<b>Antrieb</b>	Vorderradantrieb
<b>Länge / Breite / Höhe</b>	5340 mm x 2080 mm (inkl. Außenspiegel) x 2002 mm
<b>Masse fahrbereit (VO (EU) 1230/2012)*</b>	2631 kg (Schätzung basierend auf 90 PS - Manuelles Schaltgetriebe)
<b>Zulässiges Gesamtgewicht</b>	3000 kg
<b>Zuladung**</b>	144 kg (Schätzung basierend auf 90 PS - Manuelles Schaltgetriebe und 4 Personen)
<b>Schlaf- / Sitzplätze</b>	4 / 5
<b>Frisch- und Abwassertank</b>	50 l / 57 l

Diese Daten sind indikativ, nicht vertraglich bindend und können je nach Version variieren.



Tag

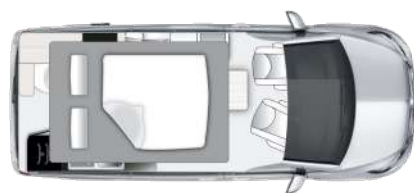

Nacht

\* Masse in fahrbereitem Zustand beinhaltet Fahrer (75 kg), Kraftstofftankfüllung (90%), Frischwassertankfüllung (100%), Gasvorrat mit Flasche sowie Werkzeug, Adapterkabel und Verlängerungskabel.

\*\* Zuladung: Differenz zwischen technisch zulässigem Gesamtgewicht und Masse im fahrbereiten Zustand.

\*\*\* 2,020 mm mit Alufelgen 16".

## Abmessungen

### Maßangaben:

#### Kelsey

<b>A:</b> Radstand	3,300 mm
<b>B:</b> Länge	5,340 mm
<b>C:</b> Breite	2,290 mm
<b>D:</b> Höhe	2,000 mm ***

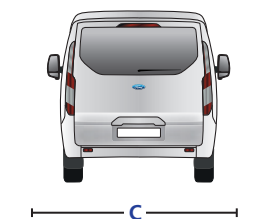
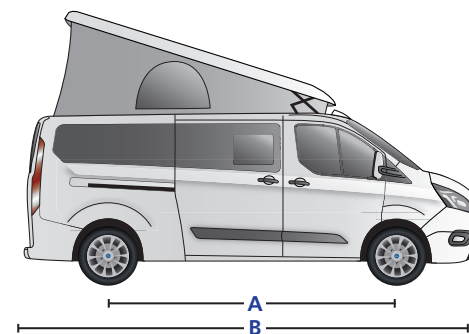

# JULES VERNE

<b>Fahrzeugbasis</b>	Chasis Mercedes Vito 114 CDI
<b>Diesel-Motor</b>	100 kw / 136 PS
<b>Getriebe</b>	9-G TRONIC
<b>Antrieb</b>	Heckantrieb
<b>Länge / Breite / Höhe</b>	5140 mm x 2244 mm (inkl. Außenspiegel) x 1995 mm
<b>Masse fahrbereit (VO (EU) 1230/2012)*</b>	2492 kg (Schätzung basierend auf 114 CDI - Automatikgetriebe)
<b>Zulässiges Gesamtgewicht</b>	3050 kg
<b>Zuladung**</b>	333 kg (Schätzung basierend auf 114 CDI - Automatikgetriebe und 4 Personen)
<b>Schlaf- / Sitzplätze</b>	4 / 4
<b>Frisch- und Abwassertank</b>	50 l / 36 l

Diese Daten sind indikativ, nicht vertraglich bindend und können je nach Version variieren.



Tag

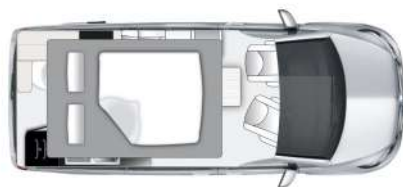

Nacht



Nacht

## Abmessungen

### Maßangaben:

#### Jules Verne

<b>A:</b> Radstand	3,200 mm
<b>B:</b> Länge	5,140 mm
<b>C:</b> Breite	2,244 mm
<b>D:</b> Höhe	1,995 mm

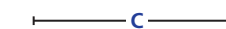

\* Masse in fahrbereitem Zustand beinhaltet Fahrer (75 kg), Kraftstofftankfüllung (90%), Frischwassertankfüllung (100%), Gasvorrat mit Flasche sowie Werkzeug, Adapterkabel und Verlängerungskabel.

\*\* Zuladung: Differenz zwischen technisch zulässigem Gesamtgewicht und Masse im fahrbereiten Zustand.

**Alle Preise inklusive gesetzlicher MwSt. Stand August 2021, Änderungen vorbehalten. Preise zzgl. Übergabeinspektion und Überführungskosten.**

Es gelten die Allgemeinen Geschäftsbedingungen der Fleurette Constructeur. Für Druckfehler und Irrtümer wird nicht gehaftet. Technische Änderungen bleiben vorbehalten. Fahrzeuge sind teilweise mit Sonderausrüstung dargestellt, die nicht der Serienausstattung (vgl. Art. 2, Ziff. 2 VO (EU) 1230/2012) entsprechen.

Ein Kaufvertrag kann ausschließlich durch Ihre verbindliche Bestellung und die Auftragsbestätigung Ihres Händlers zustande kommen.  
Die Wasserversorgungsanlage entspricht mindestens dem Stand der Technik 07/2011 (Richtlinie 2002/72/EG).

Änderungen von Preisen, technischen Daten, Einrichtungen und Ausstattungen, sowie gestalterischer Art bleiben vorbehalten. Die Angaben über Lieferumfang, Aussehen und Leistungen entsprechen den zum Zeitpunkt der Drucklegung vorhandenen Kenntnissen. Bei Maß- und Gewichtsangaben, auch bei der Masse in fahrbereitem Zustand und der technisch zulässigen Gesamtmasse, sind Abweichungen von +/- 5 % möglich.

Die Masse in fahrbereitem Zustand ist, wenn im Katalog, in den Preislisten oder in den technischen Daten nichts anderes geregelt ist oder wenn Sie mit Ihrem Verkäufer keine anderweitige Vereinbarung getroffen haben, gem. Art. 2, Ziff. 4 a) VO (EU) 1230/2012 definiert als: Masse des Fahrzeugs mit Serienausstattung gemäß Herstellerangaben inkl. Fahrer (75 kg), zu 90 % gefüllter Kraftstofftank, zu 100 % gefüllte Flüssigkeiten enthaltende Systeme (Anhang V, Ziff. 2.6, Fußnote (h) VO (EU) 1230/2012) sowie, sofern vorhanden, der Anhängervorrichtung, der Masse des Ersatzrades sowie des Werkzeugs.

Sonderausrüstung (Zusatzausrüstung) und Zubehör erhöht die Masse in fahrbereitem Zustand und verringert die Zuladung. Zuladung im Sinne der Katalogangaben ist definiert als: Differenz zwischen der technisch zulässigen Gesamtmasse und der Masse in fahrbereitem Zustand. Das Gewicht der Sonderausrüstung (Zusatzausrüstung) und des Zubehörs ergibt sich aus unseren Prospektangaben oder kann bei Ihrem Händler/Verkäufer erfragt werden.

Die jeweils angegebene maximal zulässige Personenzahl ist gewichts- und achslastabhängig. Sie kann sich bei Einbau von Sonderausrüstung (Zusatzausrüstung) und Zubehör reduzieren, so dass zugunsten der Zulademöglichkeit einzelne Sitzplätze nicht nutzbar sind. Wenn alle Sitzplätze genutzt werden sollen, muss teilweise auf Zuladung verzichtet werden. Die technisch zulässige Gesamtmasse sowie die Achslasten dürfen nicht überschritten werden.

Die Zulademöglichkeit reduziert sich durch den Einbau von Sonderausrüstung (Zusatzausrüstung) und Zubehör. Zu beachten ist dabei die stets einzuhaltende Mindest-Zuladung (vgl. Anhang I, Ziff. 2.6.4.1.2 VO (EU) 1230/2012). Die Mindest-Zuladung berechnet sich wie folgt: Mindest-Zuladung in kg = (Fahrzeuglänge in Metern + Höchstzahl der Fahrgäste + Fahrer) x 10. Außerdem ist die Zulademöglichkeit nicht nur abhängig von der Masse in fahrbereitem Zustand, der tatsächlichen Fahrzeugmasse (Art. 2, Ziff. 6 VO (EU) 1230/2012), dem Gewicht der Sonderausrüstung (Zusatzausrüstung) und des Zubehörs sowie der technisch zulässigen Gesamtmasse, sondern auch von den jeweiligen Achslasten. Voraussetzung für die Ausschöpfung der fahrzeugtechnisch möglichen Zuladung ist eine entsprechende, achslastabhängige Lastverteilung. Diese ist vor jedem Fahrtantritt zu überprüfen. Auch alle übrigen Vorschriften, die zum sicheren Betrieb des Fahrzeugs notwendig sind, sind bei jeder Nutzung des Fahrzeugs einzuhalten.

Angaben zu den Massen und Gewichten erfolgen gemäß VO (EU) 1230/2012, sofern in den Katalogen, Preislisten oder den technischen Daten keine abweichenden Regelungen getroffen werden.

